



SPRINTER

Furgón Mixto

Mercedes-Benz
Vans.



Furgón Corto

Sprinter 415 CDI Furgón 3250 TN Mixto 4+1

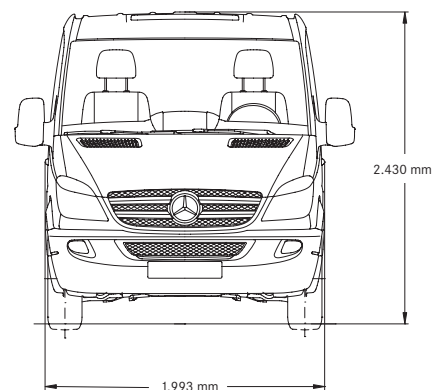
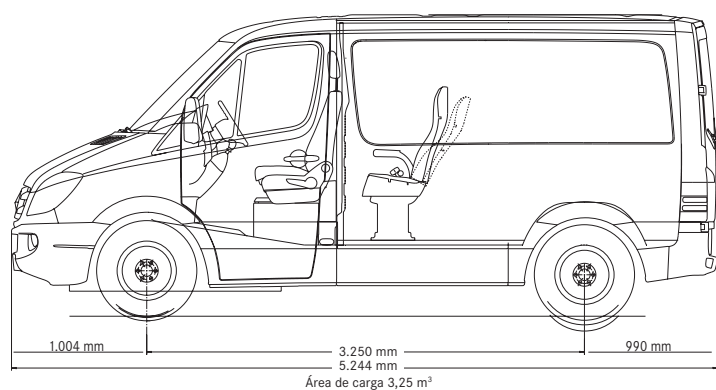

Furgón Mediano

Sprinter 415 CDI Furgón 3665 TN Mixto 4+1

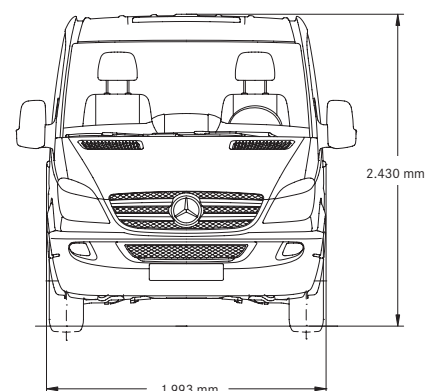
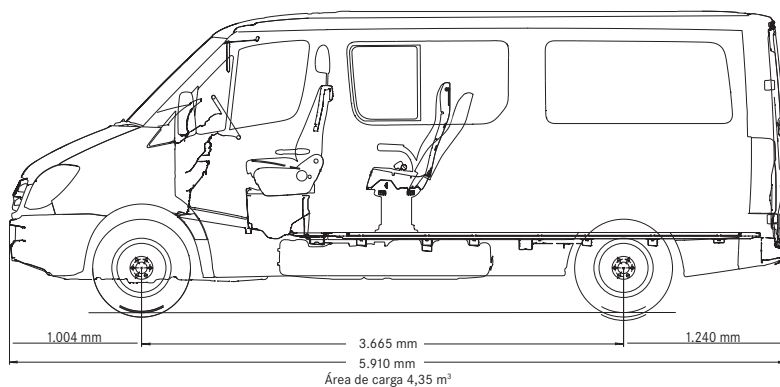

Sprinter 415 CDI Furgón 3665 TE Mixto 4+1

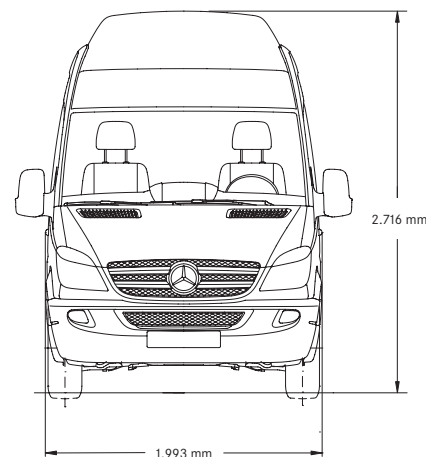
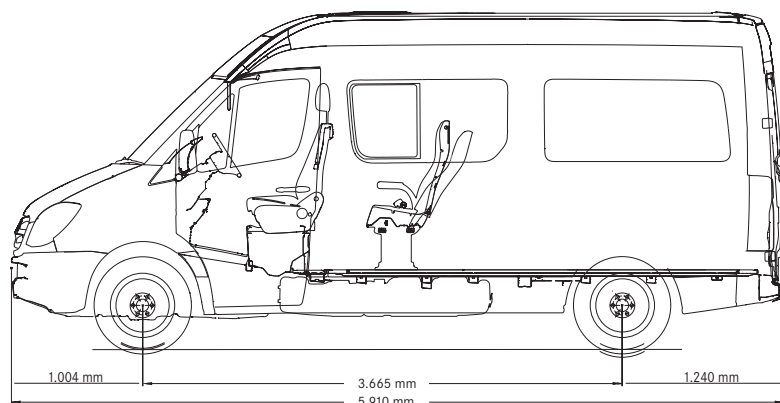

Tecnología

- Motor con potencia de 150 CV.
- Caja de cambios de 6 marchas.

Confort

- Volante multifunción ajustable en altura y profundidad.
- Asiento de conductor regulable en altura, inclinación y longitud.
- Radio con CD, MP3, Bluetooth, Conexión AUX-IN frontal y tarjeta USB.
- Cierre centralizado con mando a distancia.
- Aire Acondicionado opcional.

Seguridad

- Asistente de viento lateral.
- Faros antiniebla con luz de giro.
- Adaptive ESP.
- Airbag conductor y acompañante de serie.
- ABS.
- Luz de freno adaptativa y tercer luz de stop.
- Espejo retrovisor de gran angular.

Principal

	Sprinter 415 CDI Furgón 3250 Mixto 4+1	Sprinter 415 CDI Furgón 3665 Mixto 4+1	
Denominación	415 CDI		
Techo	Normal	Normal	Elevado
Volumen de carga [m³]	5	6,66	7,77
Asientos	4+1	4+1	
Pared divisoria	No	No	
PBT	3,88 tn	3,88 tn	

Motor

Motor	Mercedes-Benz OM 651		
Turbocompresor	Bi Turbo (turbocompresión de dos etapas)		
Intercooler	Sí		
Cilindros	4 en línea		
Válvulas por cilindro	16 válvulas, 4 por cilindro (2 admisión y 2 de escape)		
Cilindrada [cm³]	2.143		
Potencia [CV/rpm]	150CV / 3.800		
Par Motor máximo [nm/rpm]	330 / 1.200 - 2.400		
Alimentación de combustible	Gasoil - Common-rail Direct Injection (CDI)		
Árbol de levas	Doble a la cabeza		
Normas de emisión	EU4 III		
Servicio inspección aceite	Cada 20.000 km.*		

Instalación Eléctrica

Batería	12V 74 AH
Alternador	Std 14V 120A

Dirección

	Sprinter 415 CDI Furgón 3250 Mixto 4+1	Sprinter 415 CDI Furgón 3665 Mixto 4+1
Dirección	LZS 54 - Servodirección de cremallera sensible a la velocidad	
Radio de giro [m]	6,15	6,8

Caja de cambios

Modelo	ZF - S6 450
Tipo	Manual de 6 marchas (1:4,812 - 2:2,537 - 3:1,496 - 4:1 - 5:0,757 - 6:0,635 - R:4,365)

Ejes

Delantero	Mercedes-Benz
Trasero	Mercedes-Benz HLO / 030C -2,45
Desmultiplicación	4,727 (52:11)

Frenos

Freno hidráulico de doble circuito con servo de depresión, freno a disco en todas las ruedas, discos autoventilados adelante, con ADAPTIVE ESP (Programa Electrónico de Estabilidad) en combinación con: ABS (Sistema Antibloqueo de Frenos), ASR (Sistema de Control de Tracción), BAS (Servofreno de Emergencia), EBV (Distribución Electrónica de Fuerza de Frenado).
--

Suspensión

Suspensión delantera	Independiente, con ballestas transversales parabólicas
Amortiguación delantera	Amortiguadores hidráulicos doble efecto
Suspensión trasera	Rígido con ballestas parabólicas
Amortiguación trasera	Amortiguadores hidráulicos de doble efecto
Barras estabilizadoras	Delantera y trasera

*Uso normal

Llantas y Neumáticos

Llantas	Acero - 6,5J x 16
Neumáticos	225/75 R16C

Dimensiones: Exterior**

	Sprinter 415 CDI Furgón 3250 Mixto 4+1	Sprinter 415 CDI Furgón 3665 Mixto 4+1	
Distancia entre ejes [mm]	3.250	3.665	
Largo [mm]	5.245	5.910	
Ancho [mm]	Sin espejos 1.993/ Con espejos 2.426	Sin espejos 1.993/ Con espejos 2.426	
Alto [mm]	2.430	2.430	2.716
Altura de carga [mm]	Vacío: 682/ Cargado: 577	Vacío: 682/ Cargado: 577	
Hueco puerta trasera [mm]	1.565 / 1.540	1.565 /	1.565 /
Ancho/Alto:		1.540	1.840
Puerta Lateral [mm]	1.040 / 1.520	1.300 /	1.300 /
Ancho/Alto:		1.520	1.820

Dimensiones: Interior**

	Sprinter 415 CDI Furgón 3250 Mixto 4+1	Sprinter 415 CDI Furgón 3665 Mixto 4+1	
Longitud interior zona carga [mm]	1.750	2.415	
Ancho Interior [mm]	1.780		
Altura Interior [mm]	1.650	1.650	1.940
Superficie zona carga [m²]	3.25	4.35	

Pesos y Capacidades

	Sprinter 415 CDI Furgón 3250 Mixto 4+1	Sprinter 415 CDI Furgón 3665 Mixto 4+1	
Peso Bruto Admisible [kg]			
Eje delantero	1.800		
Eje trasero	2.430		
Total	3.880		

Peso en orden de marcha [kg]

Eje delantero	1.244	1.286	1.292
Eje trasero	925	976	992
Total	2.169	2.262	2.284

Carga útil [kg]

Total	1.711	1.618	1.596
-------	-------	-------	-------

Performance

	Sprinter 415 CDI Furgón 3250 Mixto 4+1	Sprinter 415 CDI Furgón 3665 Mixto 4+1
Velocidad máxima***	150 Km/h	150 Km/h
Máx. pendiente superable [%]	64	

***Velocidad limitada a 90 Km/h por requerimiento legal vigente.

Tracción

Trasera

Abastecimiento (litros)

Tanque de combustible	75
Depósito de aceite (cárter)	12,5
Caja de cambios	2
Aceite eje trasero	2,67
Sistema de refrigeración	10

Garantía

1 año sin límite de kilometraje

**Las medidas informadas poseen una tolerancia de +/- 3%

Algunos componentes que se muestran en este folleto son opcionales y sólo pueden obtenerse mediante solicitud especial pudiendo no estar disponibles inmediatamente. Diríjase a su representante Mercedes-Benz. Él tiene la solución específica a sus necesidades de transporte. Con miras al desarrollo tecnológico, Mercedes-Benz Argentina se reserva el derecho de alterar las especificaciones y los diseños sin previo aviso. La tecnología de los productos Mercedes-Benz respeta la calidad del medio ambiente. Fotos no contractuales. Mercedes-Benz es una marca del Grupo Daimler, Stuttgart, Alemania. Fecha de impresión: junio 2017.