



SPRINTER

Combi 15+1 / Minibus 19+1

Mercedes-Benz
Vans.



Sprinter Combi 15+1 / Minibus 19+1

Sprinter 415 CDI Combi 15+1 3665 TE

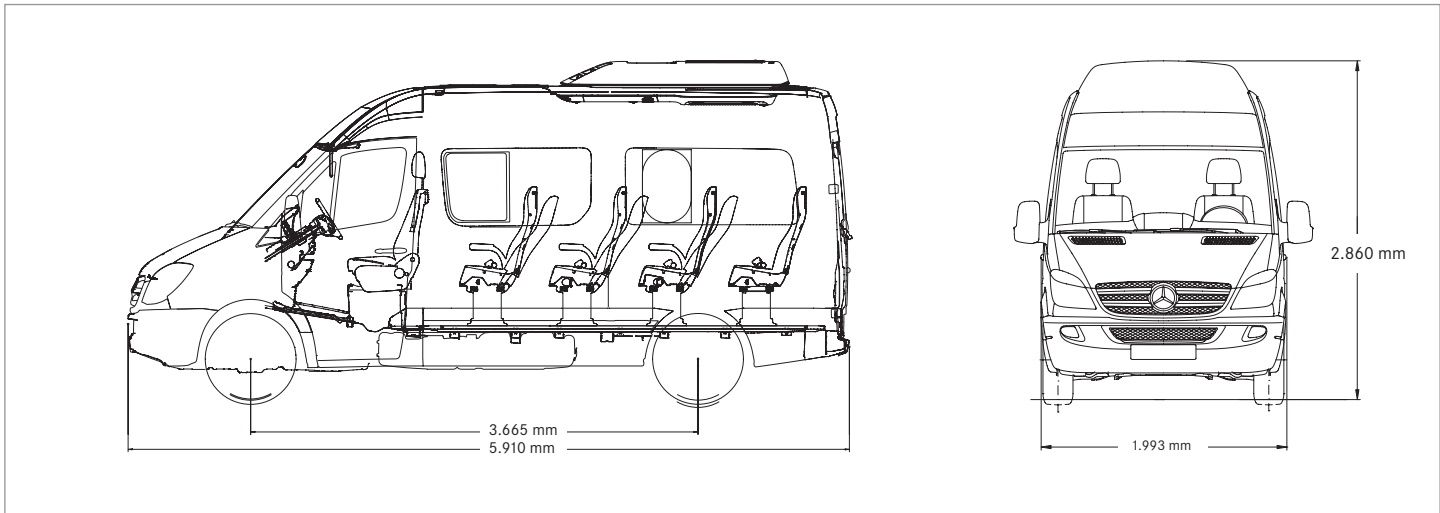

Sprinter 515 CDI Minibus 19+1 4325 TE

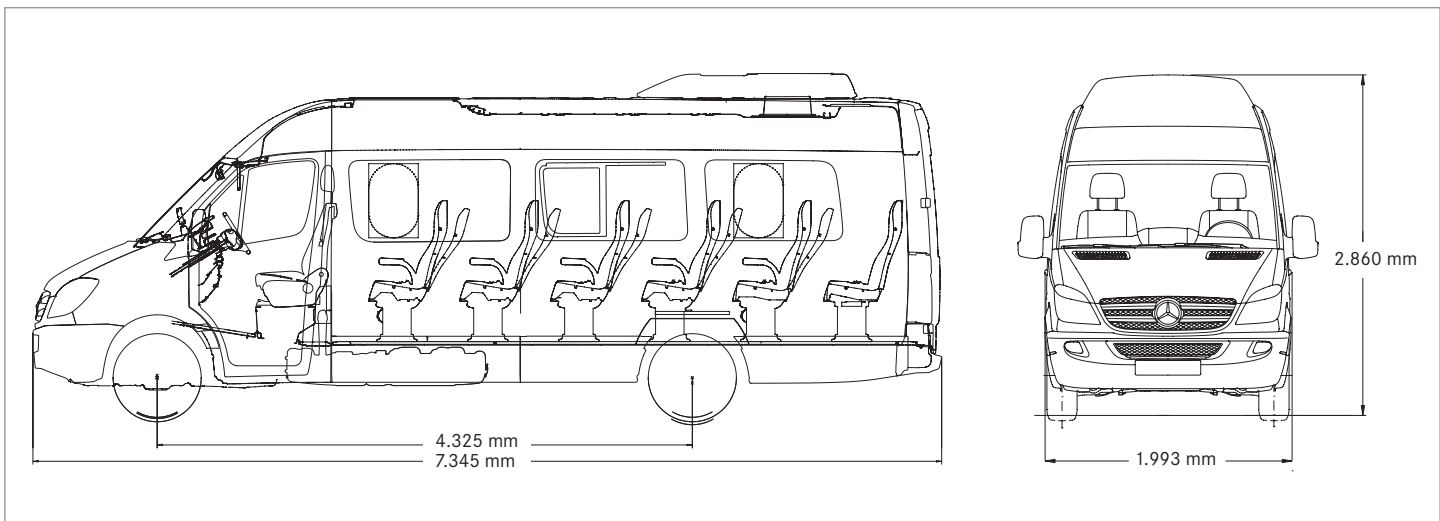

Tecnología

- Motor con potencia de 150 CV.
- Caja de cambios de 6 marchas.

Seguridad

- Asistente de viento lateral.
- Faros antiniebla con luz de giro.
- Adaptive ESP.
- Airbag conductor y acompañante de serie en Combi 15+1.
- ABS.
- Luz de freno adaptativa y tercer luz de stop.
- Espejo retrovisor de gran angular calefactado.

Confort

- Volante multifunción ajustable en altura y profundidad.
- Nuevos asientos de pasajeros más confortables con apoyacabezas laterales integrados.
- Aire Acondicionado de alta potencia para la zona de conductor y de los pasajeros.
- Portapaquetes de aluminio en el Minibus 19+1.
- Asiento de conductor regulable en altura, inclinación y longitud.
- Radio con CD, MP3, Bluetooth, Conexión AUX-IN frontal y tarjeta USB.
- Cierre centralizado con mando a distancia.

Principal

	Sprinter 415 CDI Combi 15+1	Sprinter 515 CDI Minibus 19+1
Denominación	415 CDI	515 CDI
Techo	Elevado	Elevado
Asientos	15+1	19+1
Versiones de Equipamiento	Full	Full
PBT	3,88 tn	5 tn

Motor

Motor	Mercedes-Benz OM 651
Turbocompresor	Bi Turbo (turbocompresión de dos etapas)
Intercooler	Sí
Cilindros	4 en línea
Válvulas por cilindro	16 válvulas, 4 por cilindro (2 admisión y 2 de escape)
Cilindrada [cm ³]	2.143
Potencia [CV/rpm]	150CV / 3.800
Par Motor máximo [Nm/rpm]	330 / 1.200 - 2.400
Alimentación de combustible	Gasol - Common-Rail Direct Injection (CDI)
Árbol de levas	Doble a la cabeza
Normas de emisión	EU4 III
Servicio inspección aceite	Cada 20.000 km.*

Instalación eléctrica

Batería	12V 95 AH
Alternador	14V 220A

Dirección

	Sprinter 415 CDI Combi 15+1	Sprinter 515 CDI Minibus 19+1
Dirección	LZS 54 - Servodirección de cremallera sensible a la velocidad	
Radio de giro [m]	6,8	7,8

Caja de cambios

Modelo	ZF - S6 450
Tipo	Manual de 6 marchas (1:4,812 - 2:2,537 - 3:1,496 - 4:1 - 5:0,757 - 6:0,635 - R:4,365)

Ejes

	Sprinter 415 CDI Combi 15+1	Sprinter 515 CDI Minibus 19+1
Delantero	Mercedes-Benz	
Trasero	Mercedes-Benz HLO / 030C -2,45	Mercedes-Benz HLO / 035C -3,5
Desmultiplicación	4,727 (52:11)	4,727 (52:11)

Frenos

Freno hidráulico de doble circuito con servo de depresión, freno a disco en todas las ruedas, discos autoventilados adelante, con ADAPTIVE ESP (Programa Electrónico de Estabilidad) en combinación con: ABS (Sistema Antibloqueo de Frenos), ASR (Sistema de Control de Tracción), BAS (Servofreno de Emergencia), EBV (Distribución Electrónica de Fuerza de Frenado).

Suspensión

Suspensión delantera	Independiente, con ballestas transversales parabólicas
Amortiguación delantera	Amortiguadores hidráulicos doble efecto
Suspensión trasera	Rígido con ballestas parabólicas
Amortiguación trasera	Amortiguadores hidráulicos de doble efecto
Barras estabilizadoras	Delantera y trasera

*Uso normal

Llantas y neumáticos

	Sprinter 415 CDI Combi 15+1	Sprinter 515 CDI Minibus 19+1
Llantas	Acero 6,5J x 16	Acero - 5,5J x 16
Neumáticos	225 / 75 R16C	195 / 75 R16C

Dimensiones: exterior**

	Sprinter 415 CDI Combi 15+1	Sprinter 515 CDI Minibus 19+1
Distancia entre ejes [mm]	3.665	4.325
Largo [mm]	5.910	7.345
Ancho [mm]	Sin espejos 1.993 / Con espejos 2.426	
Alto [mm]	2.860	2.860
Hueco puerta trasera [mm]	Ancho: 1.565 / Alto: 1.840	
Puerta Lateral [mm]	Ancho: 1.300 / Alto: 1.820	—

Dimensiones: interior**

	Sprinter 415 CDI Combi 15+1	Sprinter 515 CDI Minibus 19+1
Longitud interior zona de pasajeros [mm]	3.265	4.700
Ancho Interior [mm]	1.780	1.780
Altura Interior [mm]	1.810	1.810

Pesos y capacidades

	Sprinter 415 CDI Combi 15+1	Sprinter 515 CDI Minibus 19+1
Peso Bruto Admisible [kg]		
Eje delantero	1.800	1.850
Eje trasero	2.430	3.500
Total	3.880	5.000

Peso en orden de marcha [kg]

Eje delantero	1.220	1.370
Eje trasero	1.100	1.930
Total	2.320	3.300

Carga útil [kg]

Total	1.560	1.700
-------	-------	-------

Performance

	Sprinter 415 CDI Combi 15+1	Sprinter 515 CDI Minibus 19+1
Velocidad máxima***	150 Km/h	150 Km/h
Máx. pendiente superable [%]	64	49

***Velocidad limitada a 100 Km/h por requerimiento legal vigente.

Tracción

Trasera

Abastecimiento (litros)

Tanque de combustible	75
Depósito de aceite (cárter)	12,5
Caja de cambios	2
Aceite eje trasero	2,67
Sistema de refrigeración	10

Garantía

1 año sin límite de kilometraje

**Las medidas informadas poseen una tolerancia de +/- 3%

Algunos componentes que se muestran en este folleto son opcionales y sólo pueden obtenerse mediante solicitud especial pudiendo no estar disponibles inmediatamente. Diríjase a su representante Mercedes-Benz. Él tiene la solución específica a sus necesidades de transporte. Con miras al desarrollo tecnológico, Mercedes-Benz Argentina se reserva el derecho de alterar las especificaciones y los diseños sin previo aviso. La tecnología de los productos Mercedes-Benz respeta la calidad del medio ambiente. Fotos no contractuales. Mercedes-Benz es una marca del Grupo Daimler, Stuttgart, Alemania. Fecha de impresión: junio 2017.